



RON Crane Scales

Measuring Excellence



RON 1000 – Kanca Tip Aşırı Yük Algılayıcı

RON 1000 kanca tip aşırı yük algılayıcı, aşırı yükü denetlemek ve engellemek için kanca ile abrasının arasına monte edilecek şekilde tasarlanmıştır.

RON 1000, aşırı yükü denetlemek için kullanılan, kanca altı mesafe kaybı düşük, elektromekanik bir aşırı yük algılayıcısıdır. Sistem, herhangi bir aşırı yük durumunda müşteri tarafından sağlanan kaldırma ekipmanını durduracak olan bir sistemi harekete geçirecek şekilde kullanılabilir.

Kaldırma esnasında aşırı yükün meydana gelmesi, oldukça tehlikelidir ve kazalara sebebiyet verebilir. Aşırı yükün denetimi bu durumlar için oldukça önem arz etmektedir.

Sistem fabrikadan kalibreli olarak montaja hazır şekilde getirilir. 250 Kg dan 10 Ton a kadar modelleri mevcuttur. Her sistem kapasitesinin %105 inde aşırı yük alarmı verecek şekilde fabrika çıkışlı olarak ayarlanmıştır. Ekstra bir alarm noktası opsiyon olarak ayarlanabilir.

RON 1000 fabrika çıkışlı ayarlı olup test sertifikası ile birlikte verilir.

ÖZELLİKLER

Güvenlik Faktörü: 5:1. Her sistem %200 kapasitede test edilmiştir.

Anahtarlama: Normalde açık (open) ve/veya normalde kapalı (closed)

Akım Değeri: 0,5 A/50 VDC, 0,5A/125 VAC

Kullanım Ömrü: Elektriksel olarak 1 milyon çalışmanın üzerinde. Mekaniksel olarak ise: 5 milyonun çalışmanın üzerinde

Onay Kurumları: UL (Amerikan), CSA(Kanada), Semko VDE

Yük Hücresi Malzemesi: Yüksek mukavemetli düşük alaşımlı çelik

Koruma Sınıfı: IP 65, NEMA4, Hava geçirmez

Çalışma Sıcaklığı: -20 °C/ +80 °C

Kablo Uzunluğu: 3 m

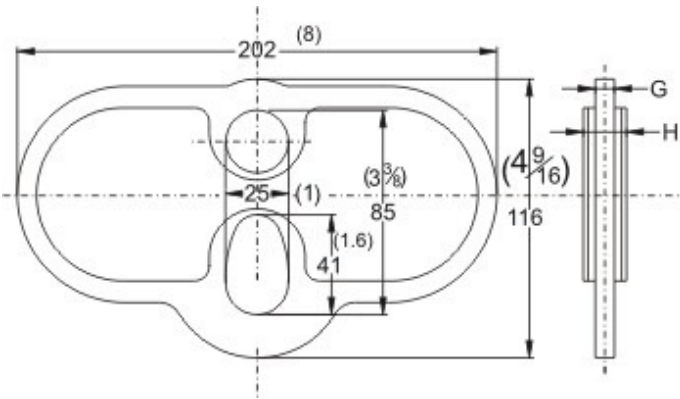

Bağlantılar:

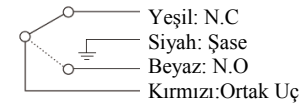

Opsiyonlar

İlave bir alarm noktası seçimi
Metal yorulmasına karşı daha dayanımlı bir yük hücresi

Cat no.	Cap.	G Max.		H Max.	
	tons	mm	inch	mm	inch
H-002	0.25	7	5/16	19	3/4
H-005	0.5	7	5/16	19	3/4
H-007	0.75	7	5/16	19	3/4
H-008	0.8	7	5/16	19	3/4
H-01	1.0	7	5/16	19	3/4
H-012	1.25	7	5/16	19	3/4
H-015	1.5	9	3/8	21	13/16
H-016	1.6	9	3/8	21	13/16
H-02	2.0	11	7/16	23	7/8
H-025	2.5	13	9/16	25	1.0
H-03	3.0	15	5/8	27	1 1/16
H-032	3.2	15	5/8	27	1 1/16



İstanbul Kimya Sanayicileri O.S.B., Aromatik Cadde No:37
P.K. 34956 Aydınlı-Tuzla / İstanbul
Tel : 0 216 593 09 42 (Pbx)
Fax : 0 216 593 09 45-46 E-mail : info@rekarma.com